

電源コード末端図

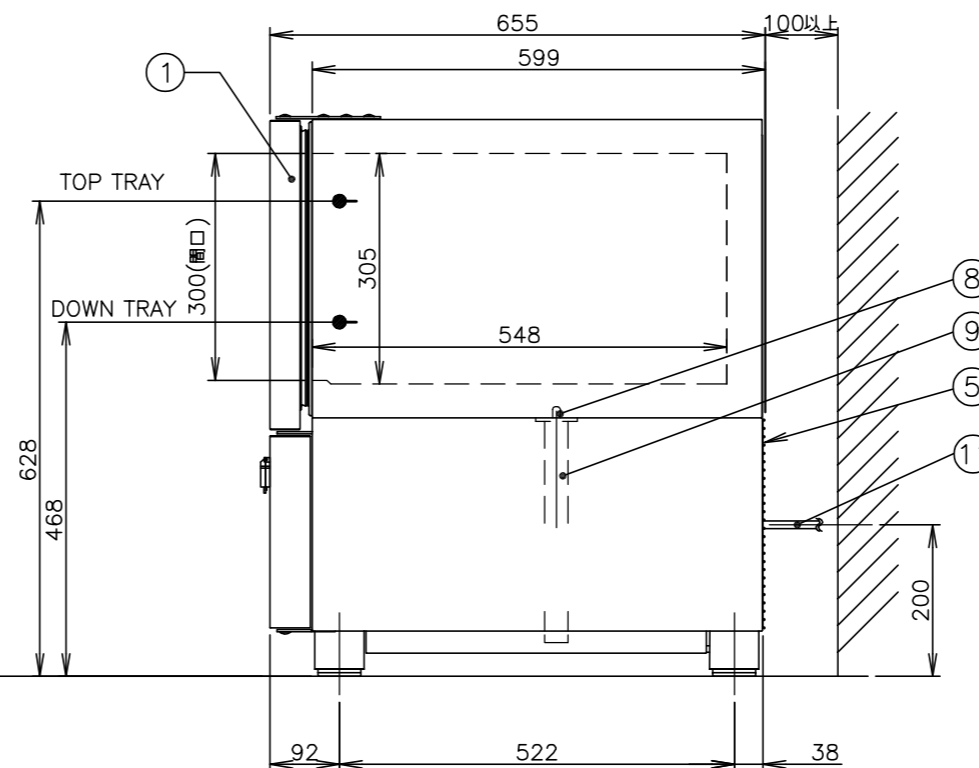
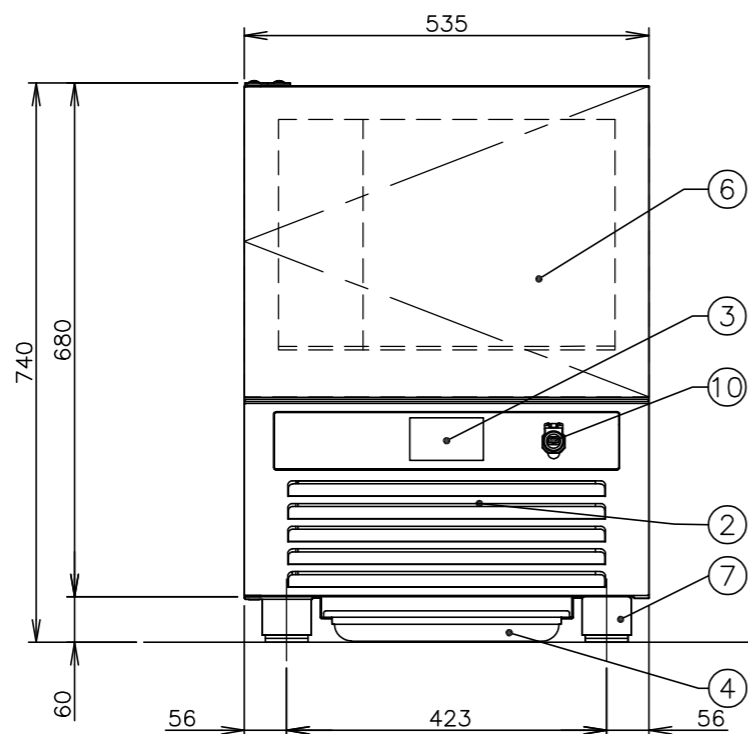

仕様	
会社名	株式会社 エフ・エム・アイ
品名	ブラストチラー&ショックフリーザー(イリノックス)
型式	EF NEXT XS
外形寸法	幅 535・奥行 655・高さ 740mm (高さ調整範囲 740~760mm)
電源	100V 50/60Hz
電流	9.5/10A
消費電力	790/900W
冷媒	R404A 900g
処理量	チリング : 10kg フリージング : 9kg
庫内寸法	幅328・奥行548・高さ300mm (間口を基準にした寸法)
収納パン	1/1GN
収納ホテルパン数	1/1GN 深さ 65mm 3枚 40mm 3枚 20mm 3枚
棚間隔	最小間隔 80mmピッチ × 3段
質量	72kg

番号	名称	備考
①	扉	
②	空気吸い込み口	
③	操作パネル部	
④	ドレンパン	
⑤	空気吹き出し口	
⑥	庫内ファン	
⑦	アジャスト脚	
⑧	排水口	
⑨	ドレンパイプ	外径φ32mm
⑩	USB差込口	
⑪	電源コード	2.5m 外径φ8.8mm
⑫	アース線	

- * 前面の空気吸い込み口は塞がないでください。
据え付け時、空気吹き出しのため機械の後面は壁および障害物から100mm以上空けてください。
- * 本機の空気吸い込み口付近の空気温度が32℃を超える場所には据え付けしないでください。
- * 本機は、床面が丈夫で平らな場所に水平になるように据え付けてください。
- * 本機の電源は、専用の漏電遮断器付サーキットブレーカーもしくは、それと同等の設備に直接接続してください。
- * 電源コードは端末処理のみ(線出し)。
- * アース工事は必ず行い、確実にアースを接続してください。
アースは、保安および動作安定のために必ず必要です。
- * バットは、オプションです。
- * 上記の仕様は、品質向上のため予告なしに変更されることがありますので、ご了承ください。
- * 図中の尺度は、A3サイズの図面のみ該当します。
拡大、縮小した図面は尺度が変わります。